

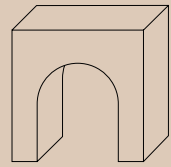

Consejos de colocación y mantenimiento
Tile-Laying and care recommendations

Ca'n TERRA

BACK TO THE ORIGINS



LANDSCAPE

11x11x8

Celosía 3D - 3D Lattice

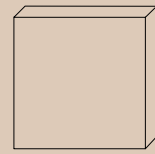
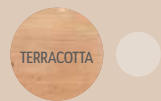

1

LAND

15x15x2

Baldosa - Tile

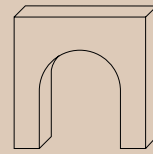
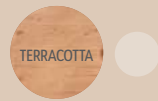

2

LANDSCAPE

15x15x2

Baldosa - Tile

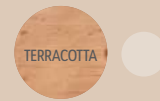

3

LANDSCAPE DECOR

11x9x2

Baldosa - Tile

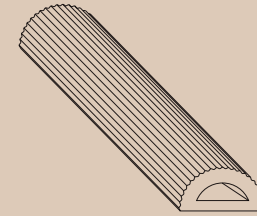

OSADÍA

12,5x5x90

Moldura 3D - 3D Moulding

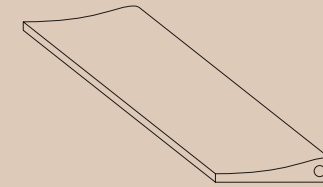

NÉBULA

14x3x90

Moldura 3D - 3D Moulding



1

CÓSMICA

cylinder
Ø3,5x20

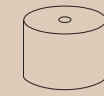

2

CÓSMICA

cylinder top
Ø6x5



3

CÓSMICA

sphere
Ø5

Accesorio 3D - 3D Accessory

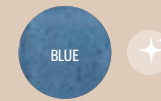

 Esmaltado brillo
Glossy enamel
 Mate natural
Natural Matt

PIEZAS ÚNICAS HECHAS A MANO / UNIQUE HANDMADE PIECES

CA'N TERRA



Partiendo del barro y del agua e inspirada por el alma intensa y pasional del Mediterráneo, surge Ca'n Terra. Con cada pieza de arcilla natural, redefinimos el arte de la cerámica, rescatando el valor de la imperfección y la simplicidad.

Cada pieza es moldeada a mano con dedicación y cuidado, creando una conexión auténtica entre el artesano y la materia prima. Las texturas y formas orgánicas evocan la sensación de estar rodeado por la tierra misma.

Estas piezas son el testimonio de un abrazo equilibrado entre el pasado y el presente.

Emerging from the fusion of clay and water and inspired by the fervent soul of the Mediterranean, Ca'n Terra comes into existence. With every natural clay creation, we redefine the art of ceramics, reviving the values of imperfection and simplicity.

Each Ca'n Terra piece is hand moulded with dedication and care, creating an authentic connection between the artisan and the raw material. The organic textures and shapes evoke the feeling of being surrounded by the earth itself.

These pieces serve as a bridge between the past and the present.



Ca'n TERRA

BACK TO THE ORIGINS



La celosía de **Landscape** es ideal para definir o delimitar estancias, creando separaciones estéticas y decorativas, permitiendo el paso de luz y aire sin comprometer la privacidad.

Las baldosas de la colección **Landscape**, compuestas por tres piezas diferentes, transportan a quienes la observan a otra época, un reflejo del pasado, la sensación de volver a los orígenes.

Además, sus dos tipos de bases en color terracotta, símbolo de tradición y naturaleza, se ven realzadas y complementadas por los cuatro colores decorativos disponibles, ofreciendo una paleta rica y versátil para la creatividad en el diseño, se trata de una pieza arquitectónica única.

La moldura **Osadía** se erige como un verdadero emblema del diseño arquitectónico. Sus curvas elegantes y relieves pronunciados capturan la esencia de la maestría artesanal, creando un efecto visual que es tanto evocador como impresionante.

En el universo de la decoración y diseño arquitectónico, emerge una innovación que capta la esencia etérea de los cielos: **Nébula**. Esta moldura, esculpida con destreza y pasión, evoca las formas redondeadas de las nubes.

A través de su forma cilíndrica distintiva y su llamativo color azul, **Cósmica** se convierte en un elemento central, construyendo ambientes con una profundidad únicos, y estableciendo una conexión emocional con quienes los observan y experimentan.



The **Landscape** lattice is ideal for defining or delimiting rooms, creating aesthetic and decorative separations that permit the passage of light and air while preserving privacy.

The tiles in the **Landscape** collection, made up of three different pieces, have the remarkable ability to transport beholders to another era, evoking reflections of the past and a sense of returning to our origins.

Moreover, their two types of terracotta-coloured bases, a symbol of tradition and nature, are enhanced and complemented by the four decorative colours available, offering a rich and versatile palette for creative design, giving rise to a unique architectural piece.

The **Osadía** moulding stands as a true emblem of architectural design. Its elegant curves and pronounced reliefs capture the very essence of masterful craftsmanship, creating a visual effect that is simultaneously evocative and impressive.

Within the realm of decoration and design, an innovation emerges that encapsulates the ethereal essence of the skies: **Nébula**. This meticulously crafted moulding conjures the rounded edges of clouds in its architectural essence.

With its distinctive cylindrical shape and striking blue hue, **Cósmica** becomes a focal point in any setting, sculpting spaces with a unique depth and forging an emotional bond with those who observe and experience it.



Ca'n
TERRA
 BACK TO THE ORIGINS

Conscientes de la importancia de ser fieles a la tradición, nuestras piezas rezuman la pureza de la terracotta y evocan los orígenes de la alfarería.

Deeply rooted in tradition, our pieces exude the purity of terracotta and evoke the origins of pottery.



Land Terracotta Matt 59,5 x 119,2 Rect. + Land Shadow Matt 59,5 x 119,2 Rect. + Nébula Yellow Shiny 14 x 3 x 90

LANDSCAPE

/ Celosía 3D - 3D Lattice

Colores disponibles.
Available colors.

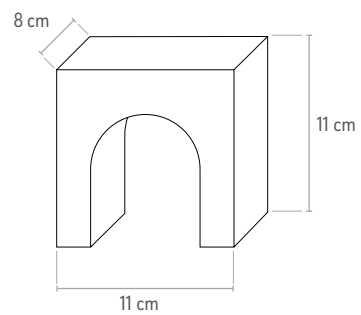

Ejemplo de composición:
Composition example:

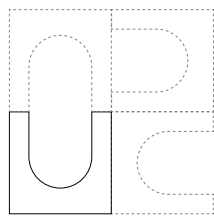

P203 Landscape Terracotta Matt 11 x 11 x 8



Land Sunshine Grip 59,5 x 119,2 Rect. | Landscape Terracotta Matt 11 x 11 x 8

LANDSCAPE

/ Baldosa - Tile

1.

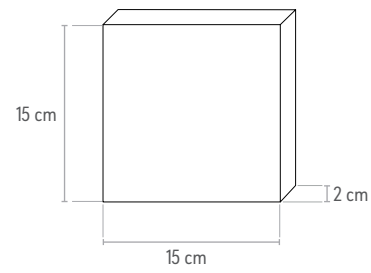

P201 Land Terracotta Matt 15 x 15 x 2

2.

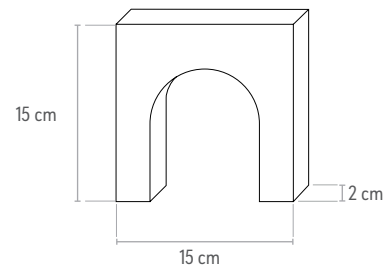

P200 Landscape Terracotta Matt 15 x 15 x 2

3.

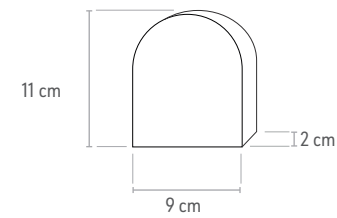

P202 Landscape White Decor Shiny 11 x 9 x 2
 P202 Landscape Blue Decor Shiny 11 x 9 x 2
 P202 Landscape Red Decor Shiny 11 x 9 x 2
 P202 Landscape Emerald Decor Shiny 11 x 9 x 2

Colores disponibles.
Available colors.



Colores disponibles.
Available colors.



Ejemplo de composición:
Composition example:

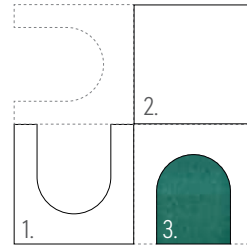

Land Terracotta Matt 59,5 x 119,2 Rect. + Land Aura Matt 59,5 x 59,5 Rect.
 Landscape Terracotta Matt 15 x 15 x 2 + Land Terracotta Matt 15 x 15 x 2 + Landscape Emerald Decor Shiny 11 x 9 x 2

OSADÍA

/ Moldura 3D - 3D Moulding

Colores disponibles.
Available colors.

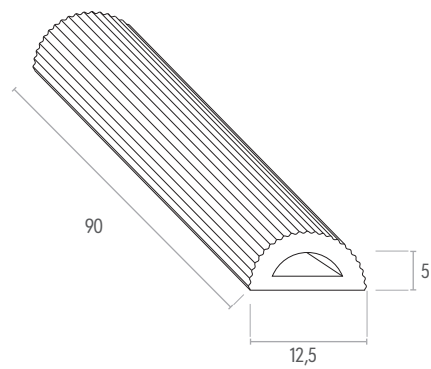

- P204 Osadía Terracotta Matt 12,5 x 5 x 90
- P209 Osadía Cobalt Shiny 12,5 x 5 x 90
- P209 Osadía Tanner Shiny 12,5 x 5 x 90



Land Terracotta Matt 59,5 x 119,2 Rect. + Land Sunshine Matt 59,5 x 119,2 Rect.
Landscape Terracotta 11 x 11 x 8 + Landscape Terracotta 15 x 15 x 2 + Landscape White Decor Shiny 11 x 9 x 2
Osadía Tanner 12,5 x 5 x 90 + Land Terracotta 15 x 15 x 2

NÉBULA

/ Moldura 3D - 3D Moulding

Colores disponibles.
Available colors.

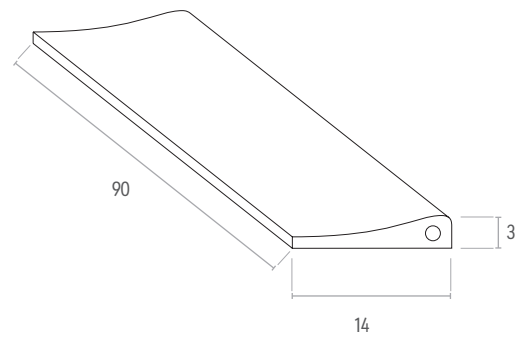

- P208 Nébula Yellow Shiny 14 x 3 x 90
- P208 Nébula White Shiny 14 x 3 x 90
- P208 Nébula Blue Shiny 14 x 3 x 90
- P208 Nébula Green Shiny 14 x 3 x 90



Land Shadow Matt 59,5 x 119,2 Rect. + Land Shadow Matt 59,5 x 59,5 Rect. | Nébula White Shiny 14 x 3 x 90

CÓSMICA

/ Accesorio 3D - 3D Accessory

Colores disponibles.
Available colors.

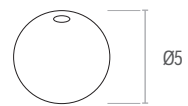

P206 Cós mica Sphere Blue Shiny

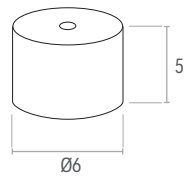

P207 Cós mica Cylinder Top Blue Shiny

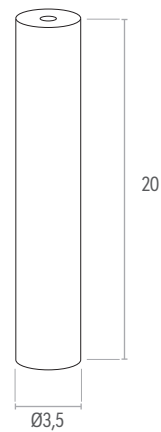

P205 Cós mica Cylinder Blue Shiny



LANDSCAPE

/ Celosía 3D - 3D Lattice

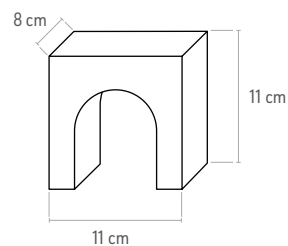

P203 Landscape Terracotta Matt 11 x 11 x 8

Colores disponibles.
Available colors.



Elementos requeridos.
Required components.

Asegurarse de tener las celosías y todos los materiales para su montaje (varillas corrugadas de acero inoxidable o fibra de vidrio de 4 a 6 mm de diámetro, cemento o pegamentos químicos en base de poliuretano y perfiles).

Ensure you have the lattices and all the materials required to assemble them (stainless steel or fibreglass corrugated rods 4-6 mm in diameter, cement or polyurethane-based chemical adhesive and profiles).

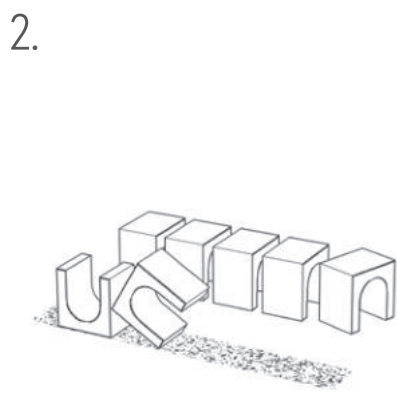

Acondicionamiento de la zona de trabajo.
Preparing the work area.

Limpiar correctamente el espacio de instalación. Añadir una base de mortero (2) donde se acomodarán las celosías según el diseño escogido. Es necesario dejar juntas de al menos 10 mm entre cada pieza.

Correctly clean the space where they are to be installed. Add a mortar bed (2) where the lattices are to be installed according to the design chosen. Leave joints of at least 10 mm between each piece.

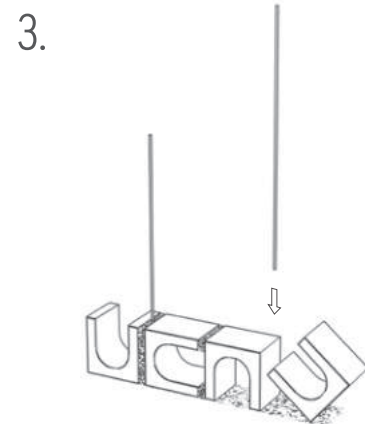

Instalación de la celosía I.
Installing the lattice I.

Para una óptima instalación se recomienda utilizar varillas corrugadas de acero inoxidable o de fibra de vidrio de entre 4 y 6 mm de diámetro cada 2 hiladas verticales (3).

To ensure they are fixed correctly, for every 2 vertical lines (3) use stainless steel or fibreglass corrugated rods 4-6 mm in diameter.

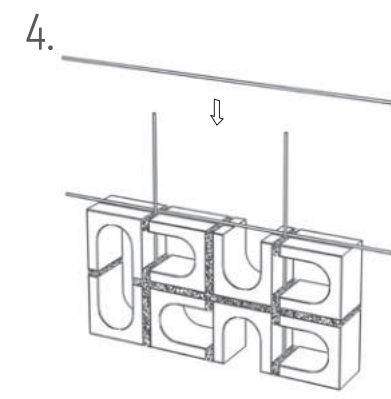

Instalación de la celosía II.
Installing the lattice II.

Cada 2 hiladas horizontales, para una instalación óptima, también se recomienda utilizar varillas de acero inoxidable corrugado o fibra de vidrio de entre 4 y 6 mm de diámetro (4).

To ensure they are fixed correctly, for every 2 horizontal lines using stainless steel or fibreglass corrugated rods 4-6 mm in diameter is also recommended (4).

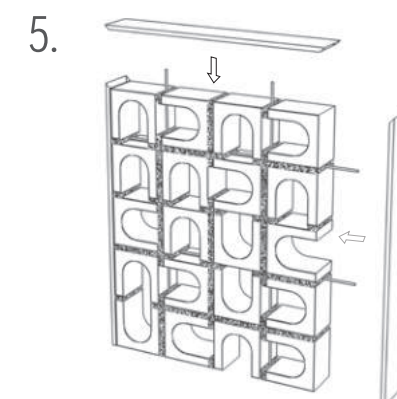

Instalación de la celosía III.
Installing the lattice III.

Cuando la celosía se instale de forma autoportante o independiente, es decir, que no se coloque a continuación de un muro o tabique, se recomienda prever perfiles o listones para el remate de los laterales (5) y lograr un óptimo acabado del conjunto.

If the lattice is assembled autonomously or separately, meaning not adjacent to a wall, the use of profiles for the side finishes (5) must be planned to ensure an optimal finish.

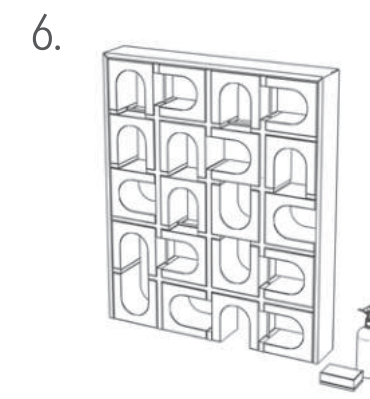

Finalización del proyecto.
Completing the project.

Por último, se procederá a la limpieza de la superficie vista, y que durante el proceso de instalación se ha podido ensuciar. Utilizando para ello, esponja y agua (6).

Clean the visible side that may have become dirty during assembly. To do so, use a sponge and water (6).

_ embalaje packing

FORMATO FORMAT	CELOSÍA LATTICE		CAJAS BOXES			EUROPALET EUROPALLET		
	PZ	KG	PZ	M2	KG	CAJAS BOXES	M2	KG
11 x 11 x 8 Landscape	1	1,06	5	0,05	5,00	80	4	400

LANDSCAPE

/ Baldosa - Tile

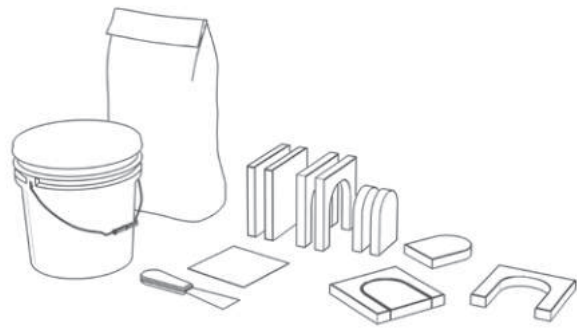

Elementos requeridos y acondicionamiento de la zona de trabajo.

Required components and workspace preparation.

Asegurarse de tener todos los materiales y herramientas para su montaje, y planificar cuidadosamente la disposición de las baldosas antes de colocarlas para conseguir una composición visual óptima.

La superficie debe estar limpia, nivelada y adecuadamente preparada para la correcta instalación.

Ensure you have all the necessary materials for assembly (tiles, adhesives, grout, and installation tools), and plan the tile arrangement carefully before placing them to achieve an optimal visual composition.

The surface should be clean, level and adequately prepared for proper installation.

Instalación de las baldosas.

Tile installation.

Se debe cumplir con las normas y directrices de la industria de la construcción, aplicando los materiales apropiados y utilizando las herramientas necesarias para su correcta instalación y adhesión a la superficie.

El ancho recomendado de la junta es de 1 a 4 mm, dependiendo de la alineación de cada baldosa y de los otros elementos estructurales.

Una vez que el cemento cola haya secado y asentado durante 24 horas entre la superficie y la baldosa, rejuntar y limpiar inmediatamente con una esponja humedecida cualquier resto que haya quedado en la superficie.

Must follow the construction industry's standards and guidelines, applying the appropriate materials and using the necessary tools for correct installation and adhesion to the surface.

The recommended joint width is 1 to 4 mm, depending on the alignment of each tile and other structural elements.

After allowing the tile adhesive to dry and settle for 24 hours between the surface and the tile, proceed to grout and immediately clean any residue on the surface with a damp sponge.

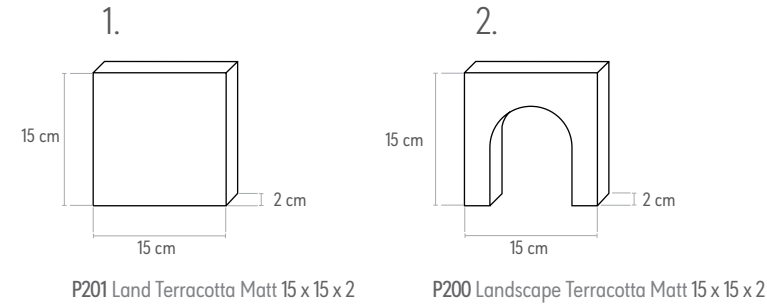

Colores disponibles.
Available colors.

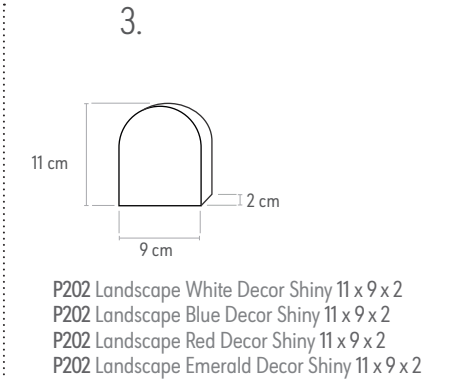

Colores disponibles.
Available colors.



Finalización del proyecto.

Project completion.

Se llevará a cabo la limpieza de la cara visible que pudo haberse ensuciado durante el montaje. Para ello, se utilizará esponja y un detergente de PH neutro diluido en agua tibia.

Clean the visible surface that may have become soiled during assembly. Use a sponge, water and a detergent with a neutral pH diluted in warm water.

Mantenimiento.

Maintenance.

Para la limpieza diaria, utilizar un detergente natural de PH neutro diluido en agua tibia.

Para eliminar manchas rebeldes o limpiar las juntas, usar un cepillo rígido de cerda natural, evitando siempre el uso de productos de limpieza abrasivos.

En las zonas húmedas, como cocinas y baños, limpiar inmediatamente las manchas de aceite u otros líquidos corrosivos que puedan caer para evitar que oscurezcan los azulejos.

For daily cleaning, use a natural detergent with a neutral pH diluted in warm water.

To remove stubborn stains or clean grout, use a stiff brush with natural bristles, avoiding the use of abrasive cleaning products.

In wet areas, such as kitchens and bathrooms, promptly clean any oil stains that may fall to prevent them from darkening the tiles.

_ embalaje packing

FORMATO FORMAT	BALDOSA TILE		CAJAS BOXES			EUROPALET EUROPALLET		
	PZ	KG	PZ	M2	KG	CAJAS BOXES	M2	KG
15 x 15 x 2 Land	1	0,730	10	0,2	7,00	148	29,6	1.036
15 x 15 x 2 Landscape	1	0,380	10	0,2	4,00	148	29,6	592
11 x 9 x 2 Landscape Decor	1	0,295	15	0,15	4,00	112	16,8	448

CÓSMICA

/ Accesorio 3D - 3D Accessory



P206 Cós mica Sphere Blue Shiny Ø5

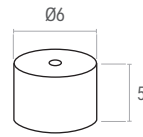

P207 Cós mica Cylinder Top Blue Shiny Ø6 x 5



P205 Cós mica Cylinder Blue Shiny Ø3,5 x 20

Colores disponibles.
Available colors.

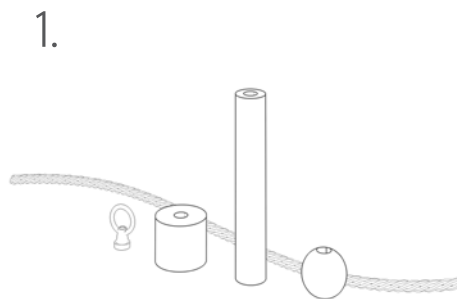

Elementos requeridos.

Required components.

Antes de comenzar la instalación, limpiar adecuadamente la zona de trabajo y preparar todos los accesorios 3D y los materiales necesarios para su montaje (1). Estos incluyen cuerdas (7 mm de diámetro), pegamentos, y elementos para anclaje al techo y suelo.

Before commencing with installation, clean the work area and prepare all the 3D accessories and materials required for assembly (1). These include cords (7 mm in diameter), adhesives, studs and components used to fix them to the ceiling and floor.

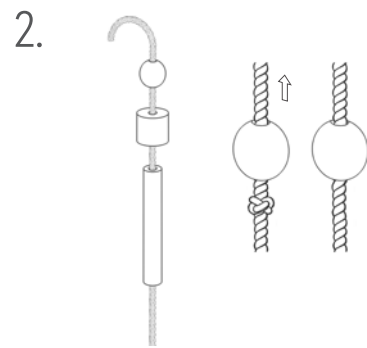

Asegurar los accesorios 3D.

Secure the 3D accessories.

Asegurar cada accesorio 3D en la cuerda (2), para ello hacer un nudo y encajar en el orificio inferior de cada pieza. Este es el de mayor diámetro. El nudo debe quedar escondido.

Secure each 3D accessory on the cord (2), tying a knot and fitting it into the lower hole of each piece. This is the one with the larger diameter. The knot should remain hidden.

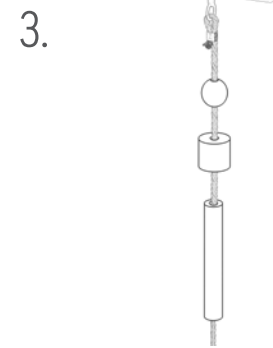

Anclaje de accesorios a techo.

Fixing 3D accessories to the ceiling.

Antes de fijar al techo, evaluar el tipo de techo y el peso total de los accesorios que se van a instalar para seleccionar el tipo de anclaje a utilizar (3).

Si existen dudas sobre la resistencia del techo, consultar a un experto o profesional de la construcción antes de realizar la instalación.

Before fixing to the ceiling, assess the ceiling type and the total weight of the accessories to be installed in order to select the type of fixing to be used (3).

If there are doubts as to the ceiling's resistance, consult a construction expert or professional before installing.

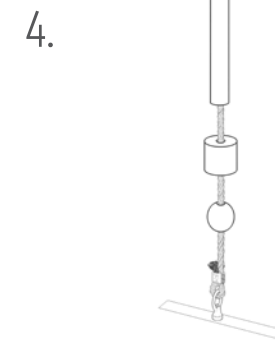

Anclaje de accesorios a suelo.

Fixing accessories to the floor.

Después de asegurar la cuerda al techo, se puede anclar también al suelo (4).

Dependiendo del tipo de suelo y la estabilidad requerida, se puede optar por pegar o atornillar.

After fixing the rod/cord to the ceiling, it can also be fixed to the floor (4).

Depending on the type of floor and stability required, it may be glued or screwed.

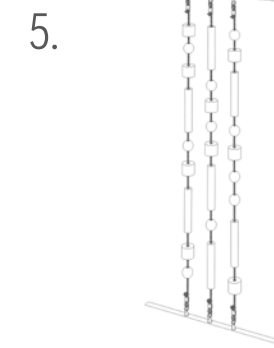

Colocaciones sugeridas.

Suggested placements.

Los accesorios 3D ofrecen flexibilidad en su disposición, pudiendo fijarse tanto desde el techo hasta el suelo como únicamente al techo.

Simétrico: Consiste en asegurar los accesorios 3D en una disposición equilibrada y alineada (5).

Asimétrico: Implica una colocación menos estructurada, permitiendo la creación de nuevas formas (6).

3D accessories offer flexibility in their layout as they can be fixed from ceiling to floor, or simply to the ceiling.

Symmetrical: This involves installing the 3D accessories in a balanced, aligned layout (5).

Asymmetrical: This involves a less structured placement, enabling the creation of new forms (6).

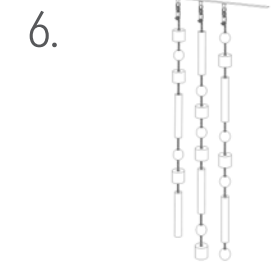

Finalización del proyecto.

Completing the project.

Limpiar la zona de trabajo con una esponja húmeda y agua para eliminar cualquier residuo o mancha que pueda haberse generado durante el montaje.

Realizar una revisión final para comprobar que todos los accesorios 3D están correctamente fijados y de que la instalación es segura.

Clean the work area with a wet sponge and water to remove any residue or marks that may have been caused during assembly.

Perform a final check to ensure that all the 3D accessories are fixed correctly and that the installation is safe.

_embalaje packing

FORMATO FORMAT	ACCESORIOS ACCESSORIES		CAJAS BOXES		EUROPALET EUROPALLET	
	PZ	KG	PZ	KG	CAJAS BOXES	KG
Ø5 Cós mica Sphere	1	0,12	5	0,46	216	99,36
Ø6 x 5 Cós mica Cylinder Top	1	0,27	4	1,08	216	233,24
Ø3,5 x 20 Cós mica Cylinder	1	0,33	2	0,68	216	146,88

OSADÍA

/ Moldura 3D - 3D Moulding

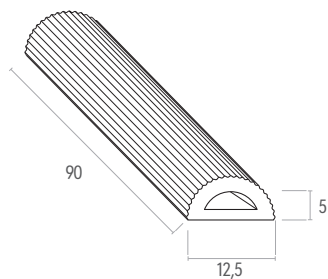

P204 Osadía Terracota Matt 12,5 x 5 x 90
 P209 Osadía Cobalt Shiny 12,5 x 5 x 90
 P209 Osadía Tanner Shiny 12,5 x 5 x 90

Colores disponibles.
 Available colors.

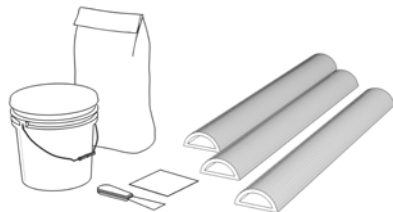

Elementos requeridos. Required components.

Asegurarse de tener las piezas y todos los materiales para su montaje (cemento o pegamentos químicos con base de poliuretano y demás utillaje).
 Ensure you have the pieces and all the materials required to assemble them (cement or polyurethane-based chemical adhesive and tooling required).

_ embalaje packing

FORMATO FORMAT	MOLDURA MOULDING		CAJAS BOXES			EUROPALET EUROPALLET		
	PZ	KG	PZ	M2	KG	CAJAS BOXES	M2	KG
12,5 x 5 x 90 Osadía	1	6,085	1	0,12	6,00	45	5,4	270
14 x 3 x 90 Nébula	1	4,095	1	0,13	4,00	55	7,15	220

NÉBULA

/ Moldura 3D - 3D Moulding

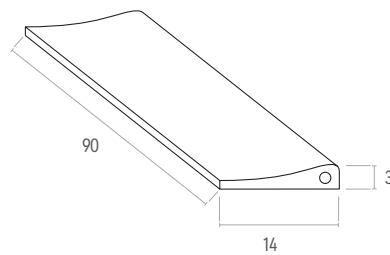

P208 Nébula Yellow Shiny 14 x 3 x 90
 P208 Nébula White Shiny 14 x 3 x 90
 P208 Nébula Blue Shiny 14 x 3 x 90
 P208 Nébula Green Shiny 14 x 3 x 90

Colores disponibles.
 Available colors.

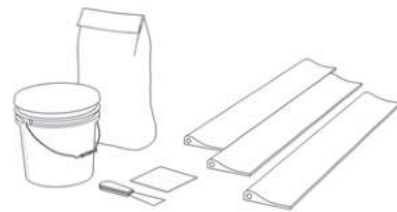

INFORMACIÓN IMPORTANTE

Pautas previas a la instalación de piezas sin esmaltar:

- Previo a su colocación, las piezas deben mantenerse fuera de su contenedor como mínimo tres semanas para asegurar la pérdida de humedad adquirida durante la fabricación.
- Con la finalidad de eliminar el exceso de salitre y polvo de las piezas, se recomienda utilizar en primer lugar una lija de grano medio y, posteriormente, un esparto para retirar el exceso de residuos. Este proceso se debe realizar siempre en seco, sin uso de agua u otros líquidos y sobre una superficie plana.
- Se aconseja hidrofugar las piezas una vez lijadas y limpias antes de comenzar la instalación para protegerlas y prevenir la aparición de posibles manchas.
- Se recomienda utilizar cemento cola para instalar las baldosas y el uso de rejunte (25% de cemento cola y 75% de arena).-

ALCANCE DE LA RESPONSABILIDAD

La mala colocación y/o el mal mantenimiento del producto nos exime de cualquier responsabilidad. El cliente es responsable de asegurarse que el producto sea el adecuado para cada área de aplicación, siguiendo las normativas legales de construcción.

Las piezas pueden tener variaciones de peso, color y destonificación debido a la fabricación artesanal.

El embalaje puede estar suscrito a cambios debido a las variaciones del peso del producto.

IMPORTANT INFORMATION

Guidelines prior to the installation of unglazed pieces:

- Prior to installation, the pieces should be kept out of their container for at least three weeks to ensure the loss of moisture acquired during fabrication.
- In order to remove excess saltpetre and dust from the pieces, it is recommended to first use a medium grain sandpaper and then a piece of non-metallic scouring pad to remove excess residue. This process should always be carried out dry, without the use of water or other liquids and on a flat surface.
- It is convenient to apply a water-repellent treatment the pieces once they have been sanded and cleaned before starting the installation to protect them and prevent the appearance of possible stains.
- It is recommended to use tile adhesive to install the tiles and the use of grout (25% tile adhesive and 75% sand).

LIABILITY

Incorrect installation and/or poor maintenance of the product exempts us from any liability. The customer is responsible for ensuring that the product is suitable for each area of application, following the legal building regulations.

Pieces may have variations in weight, colour and shading due to craftsmanship.

Packaging may be subject to change due to variations in product weight.

_ características técnicas technical characteristics

ENSAYO / TEST	REQUERIMIENTOS / REQUIREMENTS	RESULTADOS / RESULTS (*)
Absorción de agua / Water absorption	E > 10%	12% < E < 18%
Dilatación térmica lineal longitudinal / Longitudinal linear thermal expansion	E > 5%	> 5,2 %
Dilatación térmica lineal transversal / Transverse linear thermal expansion	E > 5%	> 5,9%
Resistencia a la helada / Frost resistance	Requiere / Requires	Conforme / Conforms
Test de reacción al fuego / Reaction to fire test		A1 / A1FL

(*) Los valores declarados son el promedio obtenido en laboratorio interno de diferentes producciones. (Agosto 2021)

(**) Existen diferencias dimensionales, por tratarse de un producto de fabricación manual.

(*) The declared values are the average obtained in internal laboratory of different productions. (August 2021)

(**) There are dimensional differences, as it is a handmade product.



By SANICERAMIC

www.ittceramic.com · ittspain@ittspain.com
Tel. +34 964 626 309 · Fax. +34 964 657 426
Ctra. de Alcora, Km. 7,5 12130 Sant Joan de Moró. Castellon (Spain).

