

Ca'n
TERRA
BACK TO THE ORIGINS

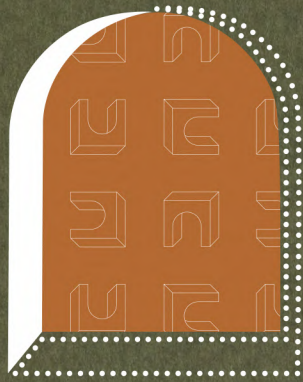

We redefine the art of ceramics

Redefinir el arte de la cerámica

Con cada pieza única y artesanal, estamos no solo dando vida a la cerámica, sino también reinventando su arte y su significado.

Through these one-of-a-kind, handcrafted pieces, we not only breathe life into ceramics, but also reinvent its art and meaning.



Ca'n
TERRA
BACK TO THE ORIGINS



• LANDSCAPE TERRACOTTA [MATT] Celosía 3D / 3D Lattice
11 x 11 x 8

La combinación perfecta entre creatividad, artesanía y diseño.

The perfect combination of creativity, craftsmanship and design.

Al igual que las olas modelan la costa, estas piezas artesanales esculpen una nueva dimensión de la cerámica, donde la técnica milenaria se encuentra con el diseño vanguardista.

Cada pieza creada es un guiño de autenticidad y un abrazo a la belleza de lo imperfecto.

Con cada pieza, se crea un mundo donde la simplicidad no es sólo una estética, sino una filosofía de vida.

Ca'n Terra se convierte en un tributo a los procesos de fabricación más tradicionales. Respira el encanto de la imperfección convertida en belleza.

Cada creación es una oda a los espacios cotidianos, una celebración de la belleza en la habitualidad.

Conscientes de la importancia de ser fieles a la tradición, nuestras piezas rezuman la pureza de la terracota y evocan los orígenes de la alfarería. Son fragmentos de la tierra, con su personalidad y texturas, que cobran vida en los espacios.

Just as the waves shape the coastline, these handcrafted pieces sculpt a new dimension of ceramics, where centuries-old techniques meet avant-garde design.

With each pieces created, we celebrate authenticity and embrace the beauty of imperfection.

In every creation, a world unfolds where simplicity is not just an aesthetic, but a philosophy of life.

Ca'n Terra becomes a tribute to the most traditional manufacturing processes. Breathe in the charm of this perfectly-imperfect beauty.

Each creation is an ode to the commonplace, a celebration of beauty in ordinariness.

Deeply rooted in tradition, our pieces exude the purity of terracotta and evoke the origins of pottery. They are fragments of the earth, imbued with distinct personalities and textures, which come to life in the spaces they inhabit.



Ca'n
TERRA
BACK TO THE ORIGINS

Inspiración

Inspiration

En cada pieza reposa una narrativa entrelazada con el arte ancestral, un susurro de manos que dan forma al encanto de lo hecho a mano.

Nos sumerge en un océano de sensaciones, donde la artesanía ilumina el camino hacia un viaje de descubrimiento sensorial.

•

Each piece holds a narrative intertwined with ancient art, a whisper of hands shaping the charm of handmade items.

It immerses us in an ocean of sensations, where craftsmanship lights the way on a journey of sensory discovery.

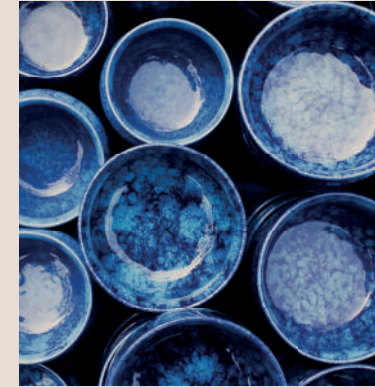

•
En el corazón de cada creación yace el cuidado y la dedicación de manos expertas, forjando una conexión genuina entre el artesano y la materia prima.

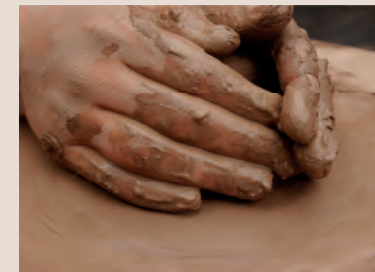

•
At the heart of each creation lies the care and dedication of expert hands, forging a genuine connection between the artisan and the raw material.



Ca'n
TERRA
BACK TO THE ORIGINS

La colección

The collection



LANDSCAPE TERRACOTTA [MATT] Celosía 3D / 3D Lattice
11 x 11 x 8
LAND TERRACOTTA [MATT] Baldosa 3D / 3D Tile
15 x 15 x 2
LANDSCAPE TERRACOTTA [MATT] Baldosa 3D / 3D Tile
15 x 15 x 2
LANDSCAPE BLUE DECOR [SHINY] Baldosa 3D / 3D Tile
11 x 9 x 2

La nueva colección Ca'n Terra se compone de varios formatos y tonalidades.

CELOSÍA LANDSCAPE (11x11x8)

· Terracotta ·

BALDOSA LAND & LANDSCAPE (15x15x2) + INSERTO (11x9x2)

· Terracotta + White, Blue, Red & Emerald ·

OSADÍA (90x12,5x5,5)

· Terracotta, Cobalt & Tanner ·

NÉBULA (90x13,7x3)

· Yellow, White, Blue & Green ·

CÓSMICA MULTIFORMATO

· Blue ·

#BackToTheOrigins

The new Ca'n Terra collection comprises various formats and shades.

LATTICE LANDSCAPE (11x11x8)

· Terracotta ·

TILE LAND & LANDSCAPE (15x15x2) + INSERT (11x9x2)

· Terracotta + White, Blue, Red & Emerald ·

OSADÍA (90x12,5x5,5)

· Terracotta, Cobalt & Tanner ·

NÉBULA (90x13,7x3)

· Yellow, White, Blue & Green ·

CÓSMICA MULTIFORMAT

· Blue ·



Landscape

Celosía 3D | 3D Lattice



LANDSCAPE TERRACOTTA [MATT] Celosía 3D / 3D Lattice
11 x 11 x 8
NÉBULA WHITE [SHINY] Moldura 3D / 3D Moulding
90 x 13,7 x 3

La **celosía de Landscape** es ideal para definir o delimitar estancias, creando separaciones estéticas y decorativas, permitiendo el paso de luz y aire sin comprometer la privacidad, ya sea en interiores o exteriores de hogares y espacios comerciales.

Su diseño, pensado para adaptarse y realzar la personalidad de los ambientes, lleva la arquitectura a un nivel donde el diseño puro cobra vida y se convierte en el centro de atención.

The **Landscape lattice** is ideal for defining or delimiting rooms, creating aesthetic and decorative separations that permit the passage of light and air while preserving privacy, whether indoors or outdoors, in homes and commercial settings.

Its design, conceived to adapt and enhance infuses environments, with character and elevates architecture to a realm where pure design flourished and takes centre stage.



*Una danza de luces y sombras.
A dance of light and shadows.*

LANDSCAPE TERRACOTTA [MATT] Celosía 3D / 3D Lattice
11 x 11 x 8

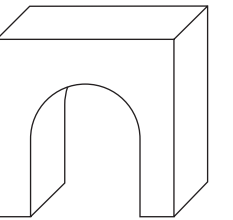

LANDSCAPE
P203 Terracotta Matt
11 x 11 x 8
Celosía 3D / 3D Lattice

Ejemplo de composición:
Composition example:

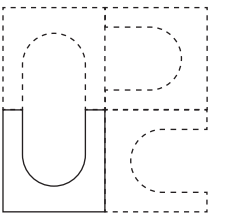



LANDSCAPE TERRACOTTA [MATT] Baldosa 3D / 3D Tile

15 x 15 x 2

LAND TERRACOTTA [MATT] Baldosa 3D / 3D Tile

15 x 15 x 2

LANDSCAPE EMERALD DECOR [SHINY] Baldosa 3D / 3D Tile

11 x 9 x 2

03 _ LA COLECCIÓN

Landscape

Baldosa 3D | 3D Tile



Las baldosas de la colección **Landscape**, compuestas por tres piezas diferentes transportan a quienes las observan a otra época, un reflejo del pasado, la sensación de volver a los orígenes.

Además, sus dos tipos de bases en color terracotta, símbolo de tradición y naturaleza, se ven realizadas y complementadas por los cuatro colores decorativos disponibles, ofreciendo una paleta rica y versátil para la creatividad en el diseño.

The tiles in the **Landscape** collection, made up of three different pieces, have the remarkable ability to transport beholder to another era, evoking reflections of the past and a sense of returning to our origins.

Moreover, their two types of terracotta-coloured bases, a symbol of tradition and nature, are enhanced and complemented by the four decorative colours available, offering a rich and versatile palette for creative design.



LANDSCAPE TERRACOTTA [MATT] Baldosa 3D / 3D Tile
15 x 15 x 2



LANDSCAPE TERRACOTTA [MATT] Baldosa 3D / 3D Tile
 15 x 15 x 2
 LAND TERRACOTTA [MATT] Baldosa 3D / 3D Tile
 15 x 15 x 2
 LANDSCAPE WHITE DECOR [SHINY] Baldosa 3D / 3D Tile
 11 x 9 x 2
 OSADÍA TANNER [SHINY] Moldura 3D / 3D Moulding
 90 x 12,5 x 5,5

1.

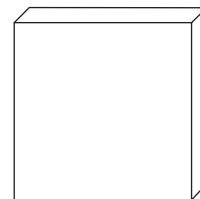

LAND
 P201 Terracotta Matt
 15 x 15 x 2
 Baldosa / Tile



2.

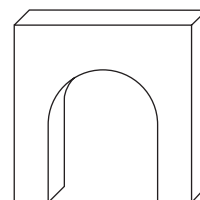

LANDSCAPE
 P200 Terracotta Matt
 15 x 15 x 2
 Baldosa / Tile

3.

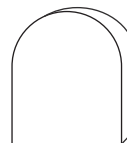

LANDSCAPE DECOR
 P202 White, Blue, Red & Emerald Shiny
 11 x 9 x 2
 Baldosa / Tile

COLORES DISPONIBLES AVAILABLE COLOURS:

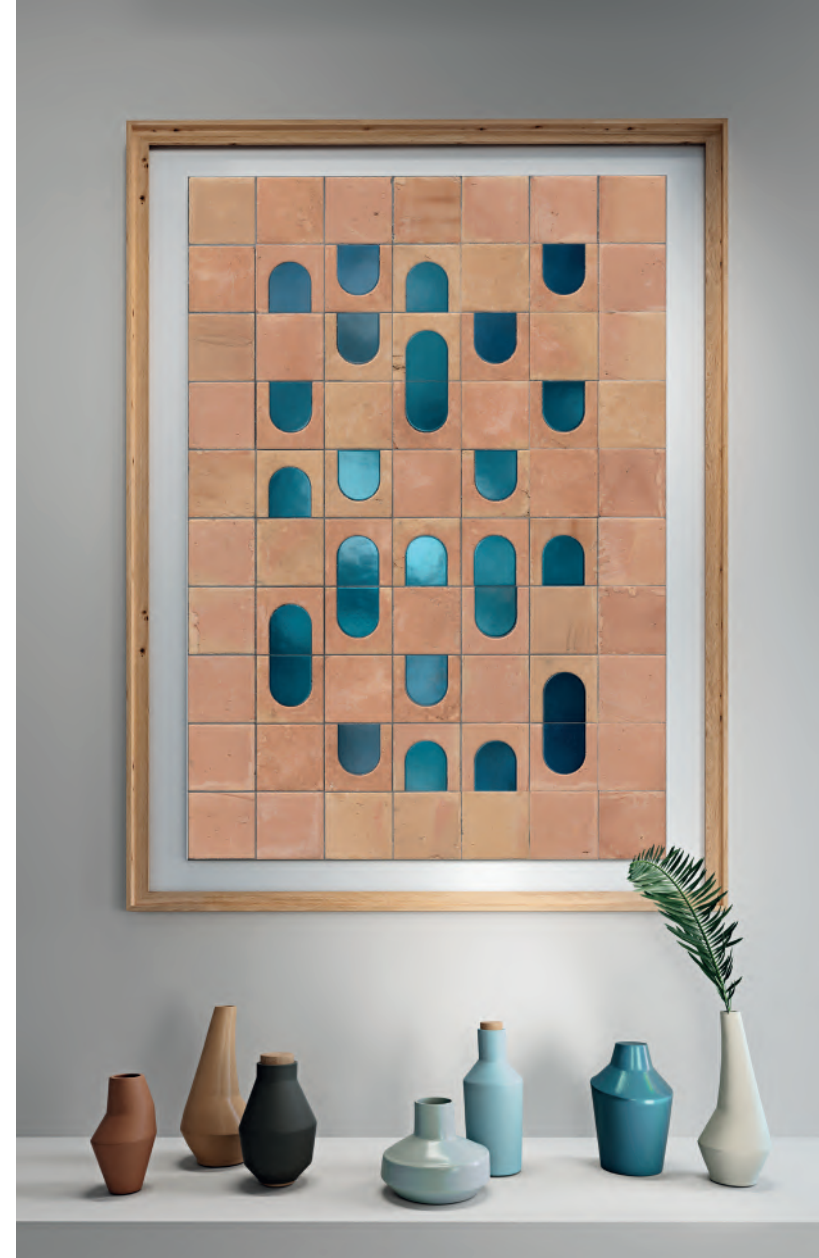

Ejemplo de composición:
 Composition example:

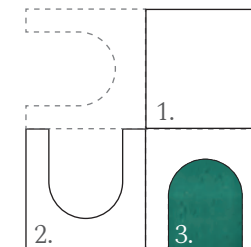



OSADÍA COBALT [SHINY] *Moldura 3D / 3D Moulding*
90 x 12,5 x 5,5

Osadía

Moldura 3D | 3D Moulding

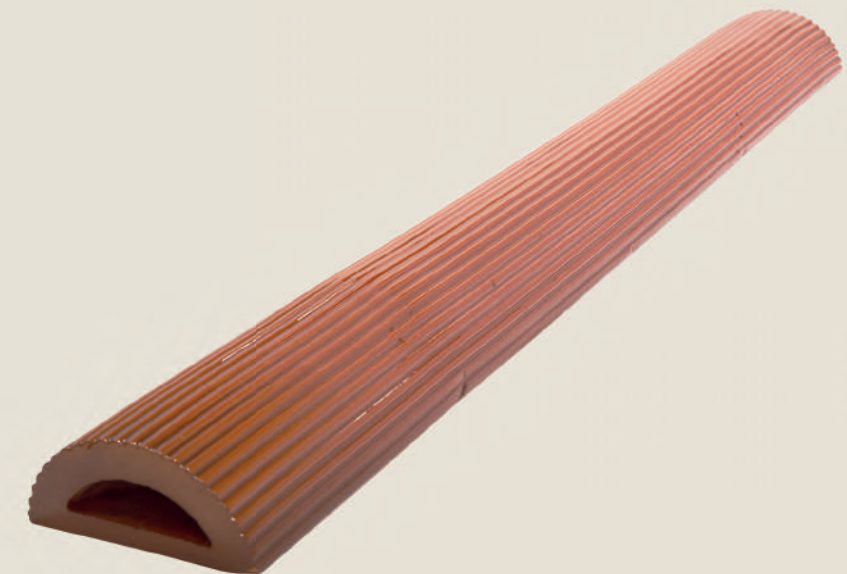

La **moldura Osadía** se erige como un verdadero emblema del diseño arquitectónico. Sus curvas elegantes y relieves pronunciados capturan la esencia de la maestría artesanal, creando un efecto visual que es tanto evocador como impresionante.

Con una presencia robusta y decidida, Osadía desafía los límites tradicionales del diseño, invitando no solo a ser admirada, sino también a ser tocada. Su textura y forma son una apuesta audaz, que combina lo visual con lo sensorial, transformando un elemento decorativo en una experiencia envolvente.

The **Osadía moulding** stands as a true emblem or architectural design. Its elegant curves and pronounced reliefs capture the very essence of masterful craftsmanship, creating a visual effects that is simultaneously evocative and impressive.

Featuring a robust and purposeful presence, Osadía transcends conventional design boundaries, beckoning not only to be admired, but also to be touched. Its texture and shape it's daring gamble, fusing the visual with the sensory, transforming a decorative element into an immersive experience.

COLORES DISPONIBLES AVAILABLE COLOURS:

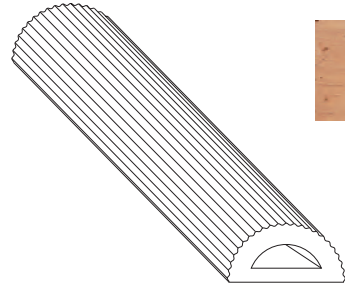

OSADÍA
P204 Terracotta Matt
90 x 12,5 x 5,5
Moldura / Moulding

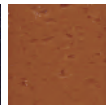

OSADÍA
P209 Cobalt & Tanner Shiny
90 x 12,5 x 5,5
Moldura / Moulding



OSADÍA TERRACOTTA [MATT] *Moldura 3D / 3D Moulding*
90 x 12,5 x 5,5



OSADÍA TANNER [SHINY] *Moldura 3D / 3D Moulding*
90 x 12,5 x 5,5



• **NÉBULA BLUE [SHINY]** *Moldura 3D / 3D Moulding*

90 x 13,7 x 3

Nébula

Moldura 3D | 3D Moulding

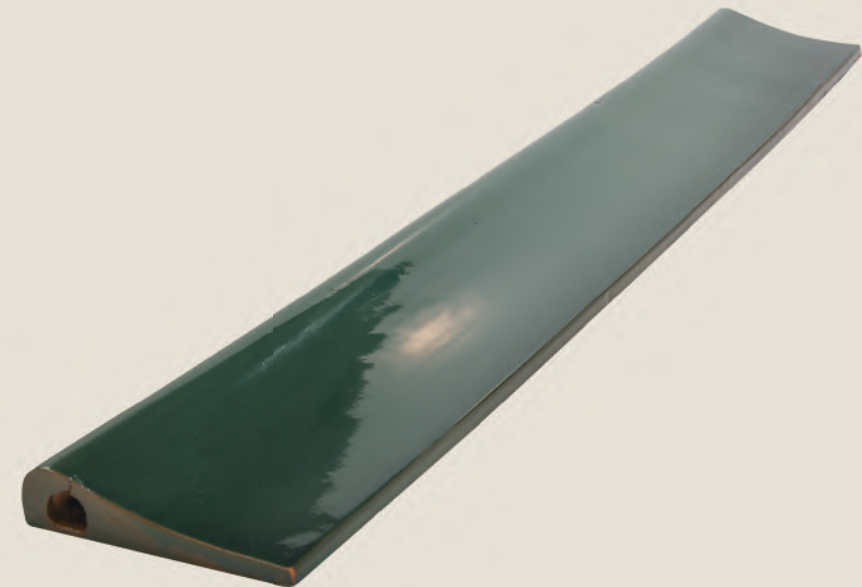

En el universo de la decoración y diseño arquitectónico, emerge una innovación que capta la esencia etérea de los cielos: **Nébula**.

Esta moldura, esculpida con destreza y pasión, evoca las formas redondeadas de las nubes, transformando un material tan tradicional como la terracota en una manifestación artística que parece extraída directamente del horizonte.

El patrón de ondas, meticulosamente diseñado, no solo da carácter al espacio sino que también insufla un sello de exclusividad, testimonio del minucioso trabajo manual detrás de cada pieza.

Within the realm of decoration and design, an innovation emerges that encapsulates the ethereal essence of the skies: **Nébula**.

This meticulously crafted moulding conjures the rounded edges of clouds in its architectural essence, transforming the traditional terracotta material into an artistic expression that appears plucked right from the horizon.

The intricately designed wave pattern not only imparts character to the space but also lend a mark of exclusivity, a testament to the painstaking handwork behind each piece.



• **LANDSCAPE TERRACOTTA [MATT]** *Celosía 3D / 3D Lattice*
11 x 11 x 8
NÉBULA WHITE [SHINY] *Moldura 3D / 3D Moulding*
90 x 13,7 x 3

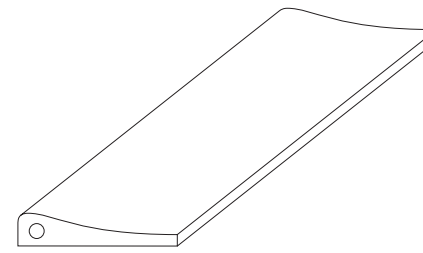

NÉBULA
P208 White, Blue, Green & Yellow
90 x 13,7 x 3
Moldura / Moulding

COLORES DISPONIBLES AVAILABLE COLOURS:

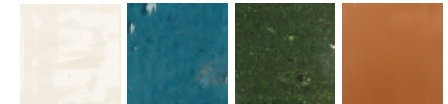

• **NÉBULA GREEN [SHINY]** *Moldura 3D / 3D Moulding*
90 x 13,7 x 3



•
NÉBULA YELLOW [SHINY] Moldura 3D / 3D Moulding
90 x 13,7 x 3



CÓSMICA SPHERE BLUE [SHINY] *Accesorio 3D / 3D Accessory*

Ø5

CÓSMICA CYLINDER TOP BLUE [SHINY] *Accesorio 3D / 3D Accessory*

Ø6 - H5

CÓSMICA CYLINDER BLUE [SHINY] *Accesorio 3D / 3D Accessory*

Ø3,5 - H20

NÉBULA WHITE [SHINY] *Moldura 3D / 3D Moulding*

90 x 13,7 x 3

Cósmica

Accesorio 3D | 3D Accessory



A través de su forma cilíndrica distintiva y su llamativo color azul, **Cósmica** se convierte en un elemento central, construyendo ambientes con una profundidad únicos, y estableciendo una conexión emocional con quienes los observan y experimentan.

Aporta un contraste visual que puede transformar cualquier espacio, dándole un aire contemporáneo y sofisticado.

Whit is distinctive cylindrical shape and striking blue hue, **Cósmica** becomes a focal point in any setting, sculpting spaces with a unique depth and forging an emotional bond with those who observe and experience it.

Its presence provides a visual contrast that can transform any space, giving it a contemporary and sophisticated feel.



• CÓSMICA SPHERE BLUE [SHINY] *Accesorio 3D / 3D Accessory*

Ø5

CÓSMICA CYLINDER TOP BLUE [SHINY] *Accesorio 3D / 3D Accessory*

Ø6 - H5

CÓSMICA CYLINDER BLUE [SHINY] *Accesorio 3D / 3D Accessory*

Ø3,5 - H20

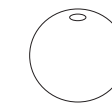

CÓSMICA SHPERE

P206 BLUE SHINY

Ø5

Accesorio / Accessory

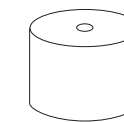

CÓSMICA CYLINDER TOP

P207 BLUE SHINY

Ø6 - H5

Accesorio / Accessory



CÓSMICA CYLINDER

P205 BLUE SHINY

Ø3,5 - H20

Accesorio / Accessory



Ca'n
TERRA
BACK TO THE ORIGINS

Especificaciones Técnicas

Technical Specifications

Consejos de instalación
Installation tips

Landscape

Celosía 3D | 3D Lattice

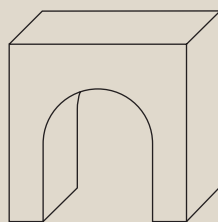

Embalaje
Packing

CELOSÍA LATTICE

pz	kg
1	1,06

CAJAS BOXES

pz	m ²	kg
5	0,05	5,00

EUROPALET EUROPALLET

Cajas Boxes	m ²	kg
80	4	400

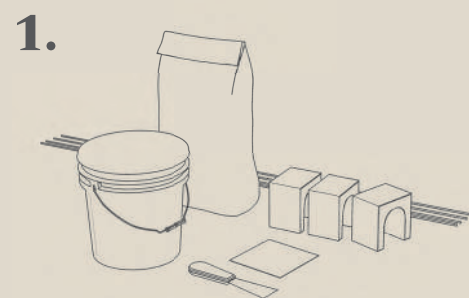

Elementos requeridos.
Required components.

Asegúrese de tener las celosías y todos los materiales para su montaje: varillas corrugadas de acero inoxidable o fibra de vidrio de 4 a 6 mm de diámetros, cemento o pegamentos químicos en base de poliuretano y perfiles.

Ensure you have the lattices and all the materials required to assemble them: stainless steel or fibreglass corrugated rods 4-6 mm in diameter, cement or polyurethane-based chemical adhesive and profiles.

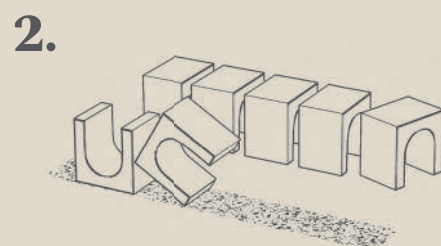

Acondicionamiento de la zona de trabajo.
Preparing the work area.

Limpiar correctamente el espacio de instalación. Añadir una base de mortero (2) donde se acomodarán las celosías según el diseño escogido. Es necesario dejar juntas de al menos 10 mm entre cada pieza.

Correctly clean the space where they are to be installed. Add a mortar bed (2) where the lattices are to be installed according to the design chosen. Leave joints of at least 10 mm between each piece.

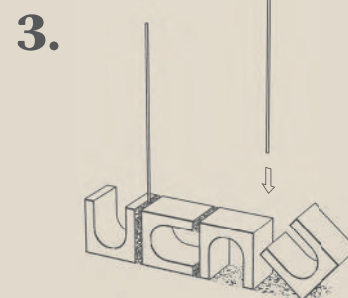

Instalación de la celosía I.
Installing the lattice I.

Para una óptima instalación se recomienda utilizar varillas corrugadas de acero inoxidable o de fibra de vidrio de entre 4 a 6 mm de diámetro cada 2 hiladas verticales (3).

To ensure they are fixed correctly, for every 2 vertical lines (3) use stainless steel or fibreglass corrugated rods 4-6 mm in diameter.

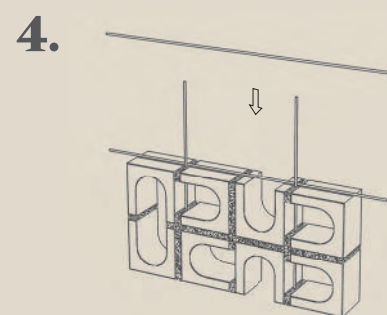

Instalación de la celosía II.
Installing the lattice II.

Cada 2 hiladas horizontales, para una instalación óptima, también se recomienda utilizar varillas de acero inoxidable corrugado o fibra de vidrio de entre 4 y 6 mm de diámetro (4).

To ensure they are fixed correctly, for every 2 horizontal lines using stainless steel or fibreglass corrugated rods 4-6 mm in diameter is also recommended (4).

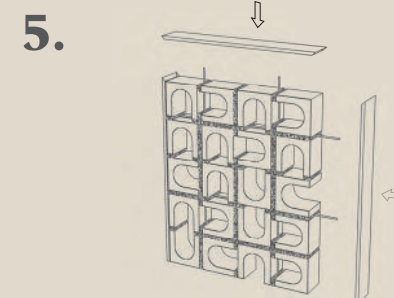

Instalación de la celosía III.
Installing the lattice III.

Cuando la celosía se instale de forma autoportante o independiente, es decir, que no se coloque a continuación de un muro o tabique se recomienda prever perfiles o listones para el remate de los laterales (5) y lograr un óptimo acabado del conjunto.

In the lattice is assembled autonomously or separately, meaning not adjacent to a wall, the use of profiles for the side finished (5) must be planned to ensure an optimal finish.

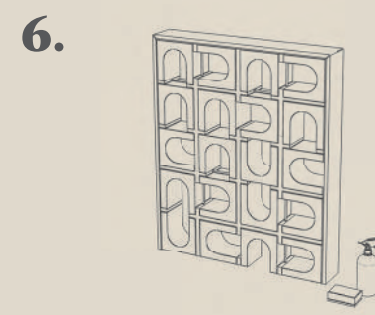

Finalización del proyecto.
Completing the project.

Por último, se procederá a la limpieza de la superficie vista, y que durante el proceso de instalación se ha podido ensuciar.

Utilizando para ello, esponja y agua (6).

Clean the visible side that may have become dirty during assembly.

To do so, use a sponge and water (6).

Landscape

Baldosa 3D | 3D Tile

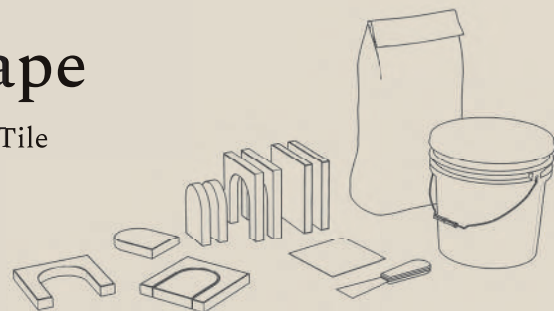

Embalaje Packing

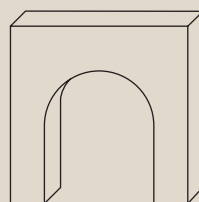
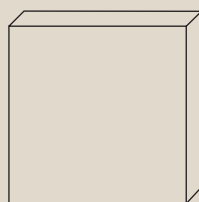

LAND		
pz	kg	
1	0,730	

LANDSCAPE		
pz	kg	
1	0,380	

LANDSCAPE DECOR		
pz	kg	
1	0,295	

CAJAS BOXES		
pz	m ²	kg
10	0,2	7,00

CAJAS BOXES		
pz	m ²	kg
10	0,2	4,00

CAJAS BOXES		
pz	m ²	kg
15	0,15	4,00

EUROPALET EUROPALLET		
Cajas Boxes	m ²	kg
148	29,6	1.036

EUROPALET EUROPALLET		
Cajas Boxes	m ²	kg
148	29,6	592

EUROPALET EUROPALLET		
Cajas Boxes	m ²	kg
112	16,8	448

Consejos de instalación Installation tips

Elementos requeridos y acondicionamiento de la zona de trabajo.

Asegurarse de tener todos los materiales y herramientas para su montaje, y planificar cuidadosamente la disposición de las baldosas antes de colocarlas para conseguir una composición visual óptima.

La superficie debe estar limpia, nivelada y adecuadamente preparada para la correcta instalación.

Required components and workspace preparation.

Ensure you have all the necessary for assembly (tiles, adhesives, grout and installation tools) and plan the tile arrangement carefully before placing them to achieve an optimal visual composition.

The surface should be clean, level and adequately prepared for proper installation.

Instalación de las baldosas.

Se debe cumplir con las normas y directrices de la industria de la construcción, aplicando materiales apropiados y utilizando las herramientas necesarias para su correcta instalación y adhesión a la superficie.

El ancho recomendado de la junta es de 1 a 4 mm, dependiendo a la alineación de cada baldosa y de los otros elementos estructurales.

Una vez que el cemento cola haya secado y asentado durante 24 horas entre la superficie y la baldosa, rejuntar y limpiar inmediatamente con una esponja humedecida cualquier resto que haya quedado en la superficie.

Tile installation.

Must follow the construction industry's standards and guidelines, applying the appropriate materials and using the necessary tools for correct installation and adhesion to the surface.

The recommended joint width is 1 to 4 mm, depending on the alignment to each tile and other structural elements.

After allowing the tile adhesive to dry and settle for 24 hours between the surface and the tile, proceed to grout and immediately clean any residue on the surface with a damp sponge.

Finalización del proyecto y mantenimiento.

Se llevará a cabo la limpieza de la cara visible que pudo haberse ensuciado durante el montaje. Para ello, se utilizará esponja y un detergente de PH neutro diluido en agua tibia.

Para eliminar manchas rebeldes o limpiar las juntas, usar un cepillo rígido de cerda natural, evitando siempre el uso de productos de limpieza abrasivos.

En las zonas húmedas, como cocinas y baños, limpiar inmediatamente las manchas de aceite y otros líquidos corrosivos que pueda caer para evitar que oscurezcan los azulejos.

Project completion and maintenance.

Clean the visible surface that may have become soiled during assembly. Use a sponge, water and detergent with a neutral pH diluted in warm water.

To remove stubborn stains or clean grout, use a stiff brush with natural bristles, avoiding the use of abrasive cleaning products.

In wet areas, such as kitchens and bathrooms, promptly clean any oil stains that may fall to prevent them from darkening the tiles.

Cósmica

Accesorio 3D | 3D Accessory

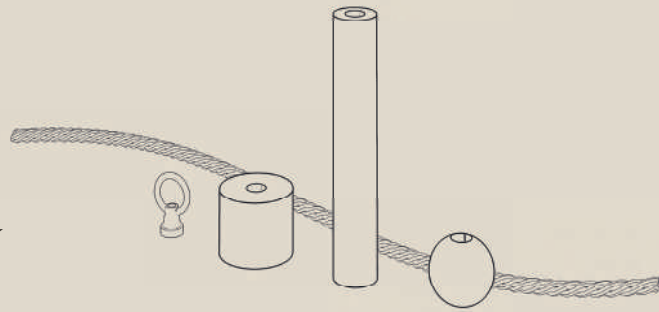

Embalaje
Packing

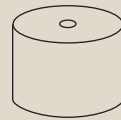

CÓSMICA SPHERE	
pz	kg
1	0,12

CÓSMICA CYLINDER TOP	
pz	kg
1	0,27

CÓSMICA CYLINDER	
pz	kg
1	0,33

CAJAS BOXES	
pz	kg
5	0,46

CAJAS BOXES	
pz	kg
4	1,08

CAJAS BOXES	
pz	kg
2	0,68

EUROPALET EUROPALLET	
Cajas Boxes	kg
216	99,36

EUROPALET EUROPALLET	
Cajas Boxes	kg
216	233,28

EUROPALET EUROPALLET	
Cajas Boxes	kg
216	146,88

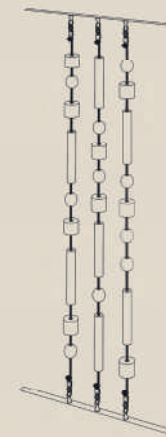
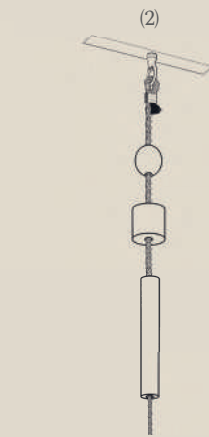
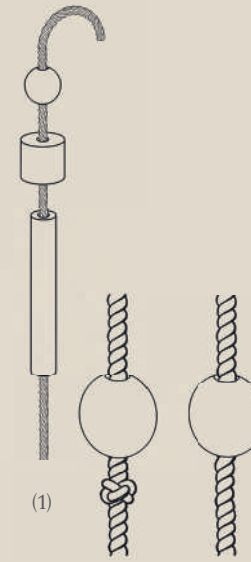

Consejos de instalación Installation tips

Elementos requeridos.

Antes de comenzar la instalación, limpiar adecuadamente la zona de trabajo y preparar todos los accesorios 3D y los materiales necesarios para su montaje. Se aconseja el uso de cuerdas de 7mm de diámetro, pegamentos y elementos para el anclaje al techo y suelo.

Asegurar los accesorios.

Asegurar cada accesorio 3D en la cuerda (1), para ello hacer un nudo y encajar en el orificio inferior de cada pieza. Este es el de mayor diámetro. El nudo debe quedar escondido.

Anclaje de accesorios a techo y suelo.

Antes de fijar al techo, evaluar el tipo de techo y el peso total de los accesorios que se van a instalar para seleccionar el tipo de anclaje a utilizar (2).

Si existen dudas sobre la resistencia del techo, consultar a un experto o profesional de la construcción antes de realizar la instalación.

Después de asegurar la cuerda al techo, se puede anclar también al suelo.

Dependiendo del tipo de suelo y la estabilidad requerida, se puede optar por pegar o atornillar.

Colocaciones sugeridas.

Los accesorios 3D ofrecen flexibilidad en su disposición, pudiendo fijarse tanto desde el techo hasta el suelo como únicamente al techo.

Finalización del proyecto.

Limpiar la zona de trabajo con una esponja húmeda y agua para eliminar cualquier residuo o mancha que pueda haberse generado durante el montaje.

Realizar una revisión final para comprobar que todos los accesorios 3D están correctamente fijados y de que la instalación es segura.

Required components.

Before starting with installation, clean the work area and prepare all the 3D accessories and materials required for assembly. We recommend the use of 7mm diameter ropes, adhesives and components used to fix them to the ceiling and floor.

Suggested fixing 3D accessories.

Secure each 3D accessory on the cord (1), tying a knot and fitting it into the lower hole of each pieces. This is the one with the larger diameter. The knot should remain hidden.

Fixing 3D accessories to the ceiling and floor.

Before fixing to the ceiling, asses the ceiling type and the total weight of the accessories to be installed in order to select the type of fixing to be used (2).

If there are doubts as to the ceiling's resistance, consult a construction expert or professional before installing.

After fixing the cord to the ceiling, it can also be fixed to the floor (4).

Depending on the type of floor and stability required, it may be glued or screwed.

Suggested placements.

3D accessories offer flexibility in their layout as they can be fixed from ceiling to floor, or simply to the ceiling.

Completing the project.

Clean the work area with a wet sponge and water to remove any residue or marks that may have been caused during assembly.

Perform a final check to ensure that the 3D accessories are fixed correctly and that the installation is safe.

Osadía & Nébula

Moldura 3D | 3D Moulding

Consejos de instalación Installation tips

Elementos requeridos. Required components.

Asegurarse de tener las piezas y todos los materiales para su montaje (cemento o pegamentos químicos con base de poliuretano y demás utillajes).

Ensure you have the pieces and all the materials required to assemble them (cement or polyurethane-based chemical and tooling required).

Embalaje Packing

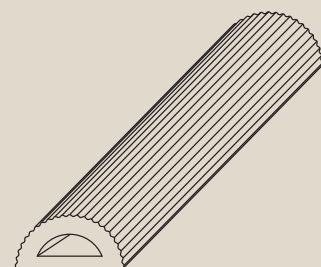

OSADÍA		
pz	kg	
1	6,085	

CAJAS BOXES		
pz	m ²	kg
1	0,12	6,00

EUROPALET EUROPALLET		
Cajas Boxes	m ²	kg
45	5,40	270

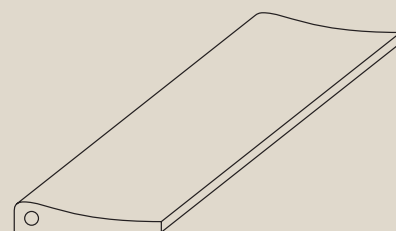

NÉBULA		
pz	kg	
1	4,095	

CAJAS BOXES		
pz	m ²	kg
1	0,13	4,00

EUROPALET EUROPALLET		
Cajas Boxes	m ²	kg
55	7,15	220

Características Técnicas Genéricas Generic Technical Characteristics

ENSAYO TEST	REQUERIMIENTOS REQUIREMENTS	RESULTADOS RESULTS (*)
Absorción de agua / Water absorption	E > 10%	12% < E < 18%
Dilatación térmica lineal longitudinal / Longitudinal linear thermal expansion	E > 5%	> 5,2 %
Dilatación térmica lineal transversal / Transverse linear thermal expansion	E > 5%	> 5,9%
Resistencia a la helada / Frost resistance	Requiere / Requires	Conforme / Conforms
Test de reacción al fuego / Reaction to fire test	-	A1 / A1FL

(*) Los valores declarados son el promedio obtenido en laboratorio interno de diferentes producciones. (Agosto 2021)

(**) Existen diferencias dimensionales, por tratarse de un producto de fabricación manual.

(*) The declared values are the average obtained in internal laboratory of different productions. (August 2021)

(**) There are dimensional differences, as it is a handmade product.

INFORMACIÓN IMPORTANTE / ALCANCE DE RESPONSABILIDAD

Pautas previas a la instalación de piezas sin esmaltar:

- Previo a su colocación, las piezas deben mantenerse fuera de su contenedor como mínimo tres semanas para asegurar la pérdida de humedad adquirida durante la fabricación.

- Con la finalidad de eliminar el exceso de salitre y polvo de las piezas, se recomienda utilizar en primer lugar una lija de grano medio y, posteriormente, un esparto para retirar el exceso de residuos. Este proceso se debe realizar siempre en seco, sin uso de agua u otros líquidos y sobre una superficie plana.

- Se aconseja hidrofugar las piezas una vez lijadas y limpias antes de comenzar la instalación para protegerlas y prevenir la aparición de posibles manchas.

-Se recomienda utilizar cemento cola para instalar las baldosas y el uso de rejunte (25% de cemento cola y 75% de arena).

La mala colocación y/o el mal mantenimiento del producto nos exime de cualquier responsabilidad. El cliente es responsable de asegurarse que el producto sea el adecuado para cada área de aplicación, siguiendo las normativas legales de construcción.

Las piezas pueden tener variaciones de peso, color y destonificación debido a la fabricación artesanal.

El embalaje puede estar suscrito a cambios debido a las variaciones del peso del producto.

IMPORTANT INFORMATION & LIABILITY

Guidelines prior to the installation of unglazed pieces:

- Prior to installation, the pieces should be kept out of their container for at least three weeks to ensure the loss of moisture acquired during fabrication.

- In order to remove excess saltpetre and dust from the pieces, it is recommended to first use a medium grain sandpaper and then a piece of non-metallic scouring pad to remove excess residues. This process should always be carried out dry, without the use of water or other liquids and on a flat surface.

- It is convenient to apply a water-repellent treatment the pieces once they have been sanded and cleaned before starting the installation to protect them and prevent the appearance of possible stains.

-It is recommended to use tile adhesive to install the tiles and the use of grout (25% tile adhesive and 75% sand).

Incorrect installation and/or poor maintenance of the product exempts us from any liability. The customer is responsible for ensuring that the product is suitable for each area of application, following the legal building regulations.

Pieces may have variations in weight, colour and shading due to craftsmanship.

Packaging may be subject to change due to variations in product weight.

ITT Ceramic se reserva el derecho de introducir modificaciones en este catálogo en beneficio del producto y del cliente. Todos los nombres, medidas y referencias de las piezas se encuentran también disponibles en nuestra página web, evitando de este modo errores tipográficos que se hayan podido producir a la hora de imprimir este catálogo. Debido a los procesos de impresión, los colores de las piezas representadas pueden sufrir una leve variación respecto al color original.

Quedan prohibidos, conforme a la legislación vigente, la reproducción total o parcial de esta publicación por cualquier medio o procedimiento, el tratamiento informático o cualquier forma de cesión de la misma sin autorización previa y por escrito de los titulares del copyright. Todas las imágenes y el contenido de esta publicación son propiedad de ITT ceramic.

© 2024 Saniceramic. Todos los derechos reservados. Editado en Septiembre.

ITT Ceramic reserves the right to make changes in this catalogue for the benefit of the product and the customer. All names, measures and benchmarks of the pieces are also available on the website, this avoiding typographical error that may have occurred at the time of printing this catalogue. Due to printing processes, the colors of the pieces represented may have a slight variation from the original color.

In accordance with current legislation, the total or partial reproduction of this publication by any means or procedure, computer processing or any form of transfer of the same without prior written permission of the copyright holders are prohibited.

All images and content in this publication are the property of ITT ceramic reserves all rights and, in particular, those of reproduction, distribution, public communication and transformation, even partial.

© 2024 Saniceramic. All rights reserved. Edited in September.



By SANICERAMIC

www.ittceramic.com · ittspain@ittspain.com

Tel. +34 964 626 309 · Fax. +34 964 657 426

Ctra. de Alcora, Km. 7,5 12130 Sant Joan de Moró. Castellon (Spain).

